

MILLE

RENDIMIENTO DE LIMPIEZA POR HORA **RESA ORARIA**
RENDEMENT HORAIRE

**GRANDE,
POTENTE, ROBUSTA**

*GRANDE, POTENTE,
ROBUSTA*

*GRANDE, PUISSANTE,
ROBUSTE*

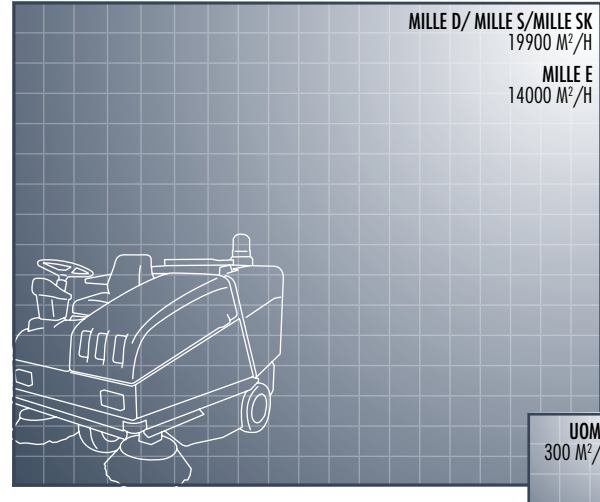

70

MILLE





MILLE D - S - SK - E

Mille è stata progettata ed è costruita per affrontare i lavori più impegnativi. Per questo utilizza i componenti più affidabili e le soluzioni tecniche semplici per avere una macchina robusta che duri nel tempo e con il più conveniente rapporto qualità/prezzo. La versione Diesel può essere omologata per la circolazione su strada ed è ideale per la pulizia di parcheggi. La semplicità di utilizzo e manutenzione, l'affidabilità ed i bassi costi di esercizio rendono Mille particolarmente adatta al noleggio.

Mille ha sido proyectada y construida para afrontar los trabajos más comprometidos. Por eso emplea los componentes más confiables y las soluciones técnicas más simples para tener una máquina robusta que dure en el tiempo y con la relación calidad/precio más conveniente. La versión Diesel puede ser homologada para la circulación vial y es ideal para la limpieza de estacionamientos. Su simplicidad de uso y mantenimiento, la confiabilidad y los bajos costos de ejercicio hacen de Mille una máquina especialmente adecuada para el alquiler.

La Mille a été conçue pour faire face aux travaux les plus lourds. C'est pour cette raison qu'elle est équipée des composants les plus fiables et des solutions techniques simples; l'opérateur dispose ainsi d'une machine robuste qui dure dans le temps avec le meilleur rapport qualité/prix. La version diesel peut être homologuée pour circuler sur la voie publique et est idéale pour nettoyer les parkings. Grâce à sa simplicité d'utilisation et d'entretien, sa fiabilité et ses faibles coûts de fonctionnement, la Mille est particulièrement adaptée à la location.



PERFETTA VISIBILITÀ

La grande visibilità sull'area di lavoro permette facilità di guida, sicurezza e precisione di lavoro.

PERFECTA VISIBILIDAD

La gran visibilidad del área de trabajo permite manejarla con facilidad, seguridad y precisión en el trabajo.

VISIBILITÉ PARFAITE

Grâce à la grande visibilité de la zone de travail, elle est facile à conduire, d'une grande sécurité et très précise.



ASPIRAZIONE SULLE SPAZZOLE LATERALI

il DUST BUSTER elimina la polvere sollevata dalle spazzole laterali migliorando il grado di pulizia ed il comfort dell'operatore.

ASPIRACIÓN SOBRE CEPILLOS LATERALES

El DUST BUSTER elimina el polvo que levantan los cepillos laterales para mejorar el nivel de limpieza y la comodidad del operador.

ASPIRATION SUR BALAIS LATÉRAUX

Le DUST BUSTER élimine la poussière soulevée par les balais latéraux et améliore ainsi le degré de nettoyage et le confort de l'opérateur.



GRANDE SUPERFICIE FILTRANTE Una superficie filtrante tra le maggiori nel suo segmento di mercato e filtri a cartuccia o a tasche (optional) per assicurare una perfetta aspirazione della polvere.

GRAN SUPERFICIE FILTRANTE Tiene una de las mayores superficies filtrantes en su segmento de mercado y filtros de bolsa para garantizar una perfecta aspiración del polvo.

UNE GRANDE SURFACE FILTRANTE Une surface filtrante parmi les plus importantes de son segment de marché et des filtres à poches afin de garantir une aspiration parfaite de la poussière.



PULIZIA FILTRI Il filtro si pulisce senza toglierlo, con rapidità e senza sporcarsi, grazie con un semplice aspirapolvere ed il tubo speciale in dotazione.

LIMPIEZA FILTROS El filtro se limpia sin sacarlo, con rapidez y sin ensuciarse, gracias a una aspiradora simple y al tubo especial incluido.

NETTOYAGE DES FILTRES Le filtre n'a pas besoin d'être enlevé pour être nettoyé rapidement et sans se salir, grâce à un simple aspirateur et au tuyau spécial livré avec la balayeuse.

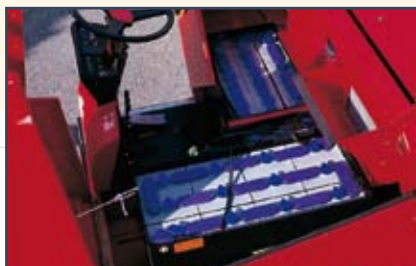

VERSIONE A BATTERIA Alimentata a 48V per assicurare potenza e autonomia e con trasmissione idrostatica per la massima affidabilità.

VERSIÓN A BATERÍA Alimentada con 48V para garantizar potencia y autonomía y con transmisión hidrostática para una máxima confiabilidad.

VERSION BATTERIE

Alimentée par du 48 V afin de garantir la puissance et l'autonomie nécessaires, et équipée d'une transmission hydrostatique pour une fiabilité à toute épreuve.

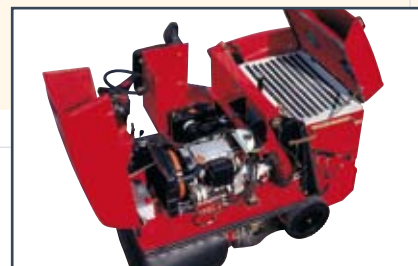

MANUTENZIONE FACILE

Gli interventi di manutenzione sono veloci grazie al facile accesso a tutti i componenti.

FÁCIL MANTENIMIENTO

Las intervenciones de mantenimiento son rápidas gracias al fácil acceso a todos sus componentes.

FACILITÉ D'ENTRETIEN

Les interventions d'entretien sont rapides grâce à la facilité d'accès à tous les composants.

SPECIFICHE TECNICHE

CARACTERÍSTICAS TÉCNICAS
CARACTÉRISTIQUES TECHNIQUES

ASPIRAZIONE SUL CONTENITORE TOP VACUUM SYSTEM

ASPIRACIÓN SOBRE EL CONTENEDOR – TOP VACUUM SYSTEM
ASPIRATION SUR LE BAC-TOP VACUUM SYSTEM

LUCE LAMPEGGIANTE DI SERIE

LUZ DESTELLANTE DE SERIE
GYROPHARE DE SÉRIE

CONTENITORE RIFIUTI SOLLEVABILE FINO A 1.47 MT

CONTENEDOR DE RESIDUOS QUE PUEDE ELEVARSE HASTA 1,47 METROS
BAC DE DÉCHETS SOULEVABLE JUSQU'À 1,47 M

AMPIO SPAZIO PER L'OPERATORE

AMPLIO ESPACIO PARA EL OPERADOR
BEAUCOUP DE PLACE POUR L'OPÉRATEUR

SEDILE MOLLEGGIATO E REGOLABILE

ASIENTO CON RESORTES REGULABLE
SIÈGE SUSPENDU ET RÉGLABLE

RUOTE SUPER ELASTICHE ANTI FORATURA

RUEDAS SUPERELÁSTICAS ANTI PINCHADURAS
ROUES SUPERÉLASTIQUES ANTI-CREVAISON

ROBUSTO TELAIO IN ACCIAIO

ROBUSTA MALLA DE ACERO
CHÂSSIS ROBUSTE EN ACIER

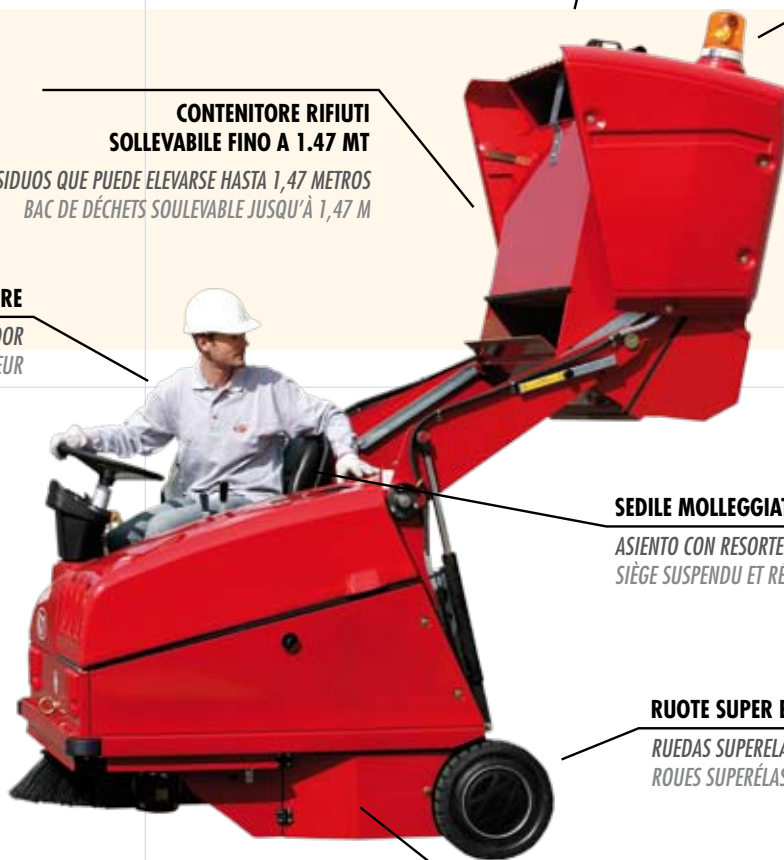

OPTIONAL OPCIONAL OPTION



TETTUCCIO E CONVOGLIATORE POLVERE

TECHO, LUCES Y ENCAMINADOR DE POLVO
TOIT DE PROTECTION, FEUX
ET CONVOYEUR DE POUSSIÈRE



TERZO BRACCIO

TERCER BRAZO
TROISIÈME BRAS



CABINA

CABINA
CABINE



FILTRI A CARTUCCIA

FILTROS A CARTUCHO
FILTRES À CARTOUCHE

SCHEMA TECNICA FICHA TÉCNICA FICHE TECHNIQUE

ITALIANO	ESPAÑOL	FRANÇÉS	u.m	MILLE D	MILLE E	MILLE S	MILLE SK
LARGHEZZA DI PULIZIA (2 SPAZZ. LATERALI)	ANCHURA DE LIMPIEZA (2 CEPILLOS LATERALES)	LARGEUR DE NETTOYAGE (2 BALAIS LATÉRAUX)	mm	1700	1700	1700	1700
LARGHEZZA DI PULIZIA (CON 3A SPAZZOLA)	ANCHURA DE LIMPIEZA (CON 3º CEPILLO)	LARGEUR DE NETTOYAGE (AVEC 3 ^{ème} BALAI)	mm	2100	2100	2100	2100
CAPACITÀ CONTENITORE	CAPACIDAD CONTENEDOR	CONTENANCE DU BAC DE	lt	350	350	350	350
SCARICO CONTENITORE	DESCARGA CONTENEDOR	DÉCHARGE DU BAC		Idraulico a 1,47 mt Hidráulico de 1,47 metros Hydraulique à 1,47 m			
SUPERFICIE FILTRANTE	SUPERFICIE FILTRANTE	SURFACE FILTRANTE	m ² /h	13,5	13,5	13,5	13,5
FILTRO	FILTRO	FILTRE		Tasche Bolsas Poches			
NO. VENTOLE	VENTILADORES	VENTILATEUR		2	2	2	2
MOTORE-ALIMENTAZIONE	MOTOR / ALIMENTACIÓN	MOTEUR / ALIMENTATION		Lombardini -Diesel	Batteria 48V	Honda -benzina	Kubota -benzina/GPL
NO. CILINDRI	NÚMERO CILINDROS	NOMBRE DE CYLINDRES		3		2	3
RAFFREDDAMENTO	ENFRIAMIENTO	REFROIDISSEMENT		Acqua Agua À eau		Aria Aire À air	Acqua Agua À eau
POTENZA INSTALLATA	POTENCIA INSTALADA	PUISSANCE INSTALLÉE	Hp/kW	27,2/20	9,5/7	20,2/14,9	32,9/24,2
BATTERIE	BATERÍAS	BATERÍAS	n.-V-A		2-24-480 (5h)		
TRAZIONE	TRACCIÓN	TRACTION		Idrostatica anteriore Hidroestática anterior Hydrostatique à l'avant			
DIMENSIONI	DIMENSIONES	DIMENSIONS	cm	197x134x148	197x134x148	197x134x148	197x134x148
PESO	PESO	POIDS	Kg	970	910	890	970
ASPIRAZIONE SULLE SPAZZOLE LATERALI	ASPIRACIÓN SOBRE LOS CEPILLOS LATERALES	ASPIRATION SUR BALAIS LATÉRAUX		•	•	•	•

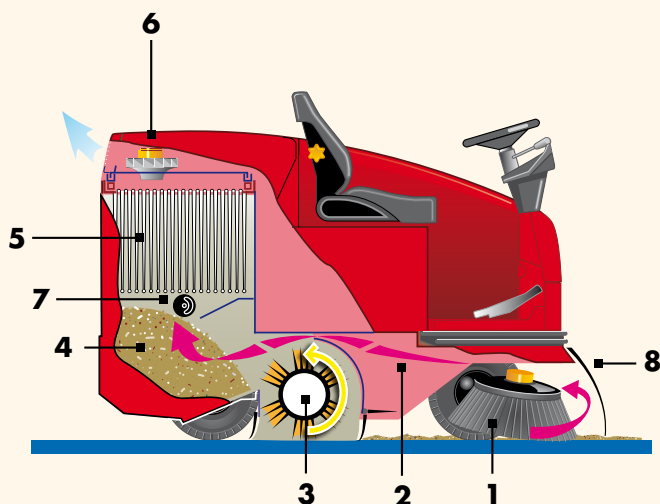
SCHEMA FUNZIONAMENTO ESQUEMA DE FUNCIONAMIENTO SCHÉMA DE FONCTIONNEMENT

- 1 - Spazzola laterale
- 2 - Aspirazione sulle spazzole laterali
- 3 - Spazzole centrale
- 4 - Contenitore rifiuti
- 5 - Filtri polvere
- 6 - Doppia Ventola d'aspirazione
- 7 - Scuotifiltro
- 8 - Convogliatore polvere

Cepillo lateral
 Balai latéral
 Aspiración sobre los cepillos laterales
 Aspiration sur balais latéraux
 Cepillo central
 Balai central
 Contenedor residuos
 Bac de ramassage des déchets
 Filtros polvo
 Filtres à poussière
 Doble ventilador de aspiración
 Double rotor d'aspiration
 Sacudidor de filtros
 Secoueur
 Encaminador de polvo
 Convoyeur de poussière



people & technology

RCM S.p.A.

SEDE

Via Tiraboschi, 4 - 41043 Casinalbo - Modena - Italia
Tel. +39 059 515 311 - Fax +39 059 510 783
info@rcm.it - www.rcm.it

STABILIMENTO DI PRODUZIONE/RICAMBI

Via Copernico, 47 41043 Casinalbo - Modena - Italia
Tel. +39 059 740 5416 - Fax. +39 059 573 242

FILIALE MILANO

via Stephenson 32, 20019 Settimo Milanese - Milano - Italia
Tel. +39 02 335 103 53 - Fax +39 02 335 003 20

FILIALE TOSCANA

via Fermi 19, 50054 Fucecchio - Firenze - Italia
Tel. +39 335 87 67 007 - Fax +39 0571 260 098

FILIALI SPAGNA

RCM Barredoras Industriales s.l.
ventas@rcm.eu - www.rcm.eu

Pol.Ind. Moli de les Planes. C/Rec del Moli 33
08470 Sant Celoni - Barcelona - Spagna
Tel. +34 93 867 59 81 / +34 93 867 50 92 - Fax +34 93 867 36 65

Parque Empresarial La Garena II Calle Blas Cabrera C/1
Alcala De Henares - Madrid - Spagna
Tel. +34 91 880 92 94